

知的工具の接続性

EBTは、データ管理とツール構成用の無料のPCソフトウェア”EvoLog”を標準として一緒に供給されます。EBTは、第三者製造者の管理ソフトウェアに接続できる接続可能な優れたフレキシビリティも提供します。

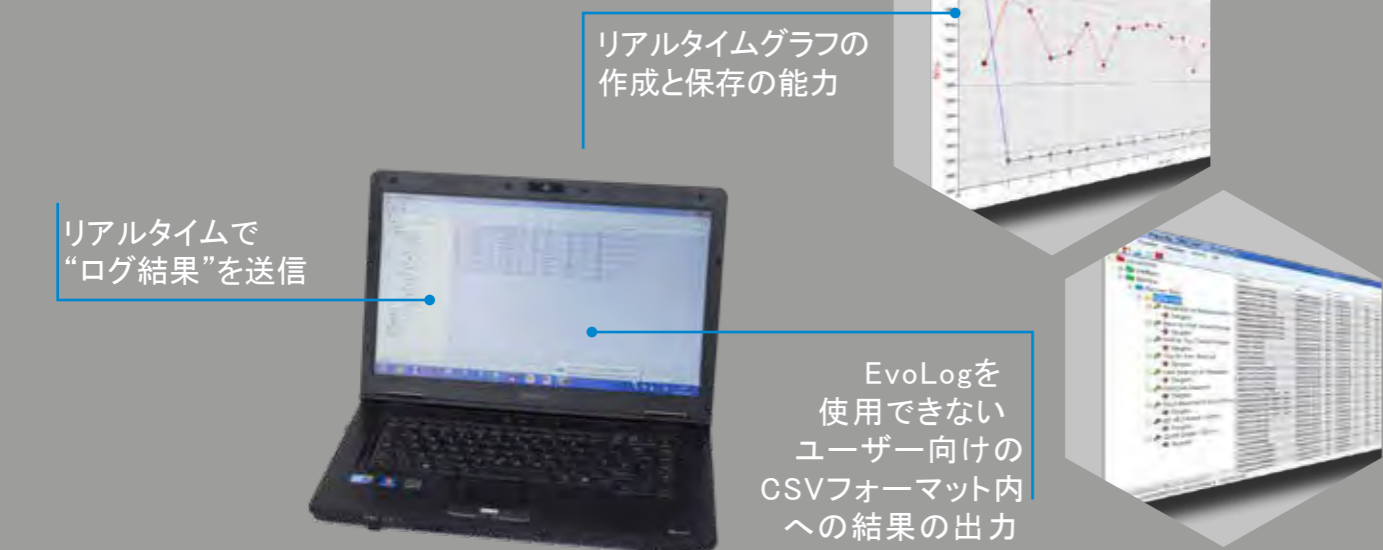

アタッチメントとアクセサリ

多様なアタッチメントとアクセサリがEBTを数多くの用途に適用できるようにします。

直角ギアボックス
直角ギアボックスが90度の操作角度を備えたEBT工具を提供します。これによりオペレーターがアクセスの制限される多くの用途にもアクセスができるようになります。

安全にスタートする 部品番号	モデル	スクエア ドライブ	較正範囲	
			Nm	lbf·ft
180353	EBT-52-800 Right Angle	3/4"	160 - 800	118 - 600
180449	EBT-72-1350 Right Angle	3/4" & 1"	200 - 1,350	150 - 1,000
180473	EBT-72-1350 Auto 2 Speed Right Angle	3/4" & 1"	338 - 1,350	250 - 1,000
180545	EBT-80-2700 Right Angle	1"	400 - 2,700	295 - 2,000
180569	EBT-80-2700 Auto 2 Speed Right Angle	1"	676 - 2,700	499 - 2,000
180641	EBT-92-4000 Right Angle	1"	800 - 4,000	590 - 2,950
180665	EBT-92-4000 Auto 2 Speed Right Angle	1"	1,000 - 4,000	738 - 2,950

注: モデル単体もご用意がございます。詳細についてNorbar社にお問い合わせください。



直角ギアボックス
(180280)



(60334.EBT)

EBT バッテリー・パック
EBTに使用する交換用のリチウムイオン18ボルトのバッテリー・パック。2個のバッテリーが標準としてキットに含まれています。



(60335.キット)

EBT バッテリー・チャージャー
EBTバッテリー・チャージャーが標準としてキットに含まれていますが、お望みの場合には別売りも可能です。



リアクション・プレート(反力受け)
使用を助けるために、補助脚、プレートおよびヘッドと一緒に各種リアクション・プレートとアダプターの用意がございます。Norbar社にお問い合わせください。

世界的なサービス網

Norbar社は、四大洲の独自の工場標準に準拠した工具と機器の較正サービスを提供できる唯一のトルク装置の製造企業です。

オーストラリア、米国、シンガポール、中国およびインドにおける認定研究所が英国所在の弊社社内にあるUKAS認定研究室と同じ装置と手順で運営しております。

 NORBAR TORQUE TOOLS LTD
Wildmere Road, Banbury, Oxfordshire, OX16 3JU
UNITED KINGDOM
Tel + 44 (0)1295 753600
Email sales@norbar.com

 NORBAR TORQUE TOOLS
45-47 Raglan Avenue, Edwardstown
SA 5039
AUSTRALIA
Tel + 61 (0)8 8292 9777
Email norbar@norbar.com.au

 NORBAR TORQUE TOOLS INC
36400 Biltmore Place, Willoughby
Ohio 44094
USA
Tel + 1 866 667 2272
Email inquiry@norbar.us

 NORBAR TORQUE TOOLS
c/o Snap-on Tools Singapore PTE LTD
25 Tagore Lane #01-02
SINGAPORE 787 602
Tel + 65 6841 1371
Email enquiries@norbar.sg



 NORBAR TORQUE TOOLS (SHANGHAI) LTD
91 Building- 7F, No. 1122, North Qinzhou Road
Xuhui District, Shanghai
CHINA 201103
Tel + 86 21 6145 0368
Email sales@norbar.com.cn

 NORBAR TORQUE TOOLS INDIA PVT. LTD
Plot No A - 168 Khairne Industrial Area
Thane Belapur Road
Mahape Navi Mumbai - 400 709
INDIA
Tel + 91 22 2778 8480
Email enquiry@norbar.in

www.norbar.com



NORBAR社製品群

-  トルク・スクリュー・ドライバー
-  トルク・レンチ
-  電子制御トルク・レンチ
-  手動トルク・マルチプライヤー
-  空気圧駆動トルク・ツール
-  電子制御トルク・ツール
-  バッテリー駆動トルク・ツール
-  トルク計測装置
-  トルク・トランスデューサー
-  超音波ボルト計測器
-  較正サービス

日本代理店

伸工貿易株式会社

〒150-0002
東京都渋谷区渋谷1-9-8
朝日生命宮益坂ビル8F
Tel: 03-5463-6133
Fax: 03-5468-6136
URL: www.shinkoboeki.co.jp

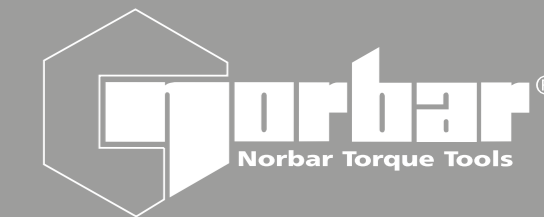

テクノロジーにより作動し、バッテリーで駆動する、
業界向けの
イヴォトルク®バッテリー式工具



イヴォトルク®バッテリー式工具(EBT)は新型のブラシレス・モーター、データ・メモリおよびデータ転送能力を備えています。Norbar社はこれを評判の高いギアボックスに組み込んだ高速で信頼性の高い正確なバッテリー式トルク・ツールを幅広く提供します。

高速性: EBTは迅速なジョイント完了時間のためにシングル・スピードあるいは自動2スピードギアボックスのいずれかと組み合わせた強力なモーターを使用しています。

信頼性: EBTに使用される工業用モーターが最小減のモーター保守要件で長寿命をもたらします。

正確性: EBTはトランスデューサー制御のバッテリー駆動ツールで、ねじ締め具に正確なトルクを適用するために設計されています。そのユニークな「インテリジェント・ジョイント・センシング」技術が締め付け時のジョイントを継続的に計測します。また、必要な時に、モーター慣性によるトルクのオーバー・シュートを回避するためにダイナミック・ブレーキを採用しており、設定の±3%までの非常に高い正確な結果を一貫して達成しています。

素早く、簡単に交換が可能なスクエア・ドライブ

標準供給の堅牢なスチール製のリアクション

ご要望に応じたオーダーメイドのリアクションも可能

最適な快適さに向けて設計されたハンドルとトリガー

充電の度に優れた締め付け能力をもたらす18V、5.0Ahのバッテリーと効率的なモーター

±3%の正確性

低メンテナンスのブラシレス・モーター

OLED表示画面によりいかなる状況下でも確実な視認性

「Safe to start (安全な開始)」ボタンにより起動時に手が安全な位置にあることが保証されます。

ある環境下では、引き金および「安全な開始」ボタンを同時に押しながらツールを保持して操作することが難しい可能性がある。

このために、シングル・トリガーのモデルの用意があります。

不正使用を防ぐキー・ロック機能

キット・ツールには追加保持と簡単な取り扱いのためにセカンダリー・ハンドル(19363または19448)が付いて供給されます。(800Nmツールにはセカンダリー・ハンドルは付属しません。)

試行錯誤を施したギアボックス、10年以上にわたる信頼と証明

180541 EBT 2,700 N·m Kit



ボルトを緩めるためにツールを使用する場合には、Norbar社としてはシングル・スピードの仕様を推奨しております。普及しているトルク・ロック・ナットまたは部分的なボルトの締め付けの場合には、自動2スピード仕様は一般的に優位点がないので、シングル・スピードのツールを選択してください。

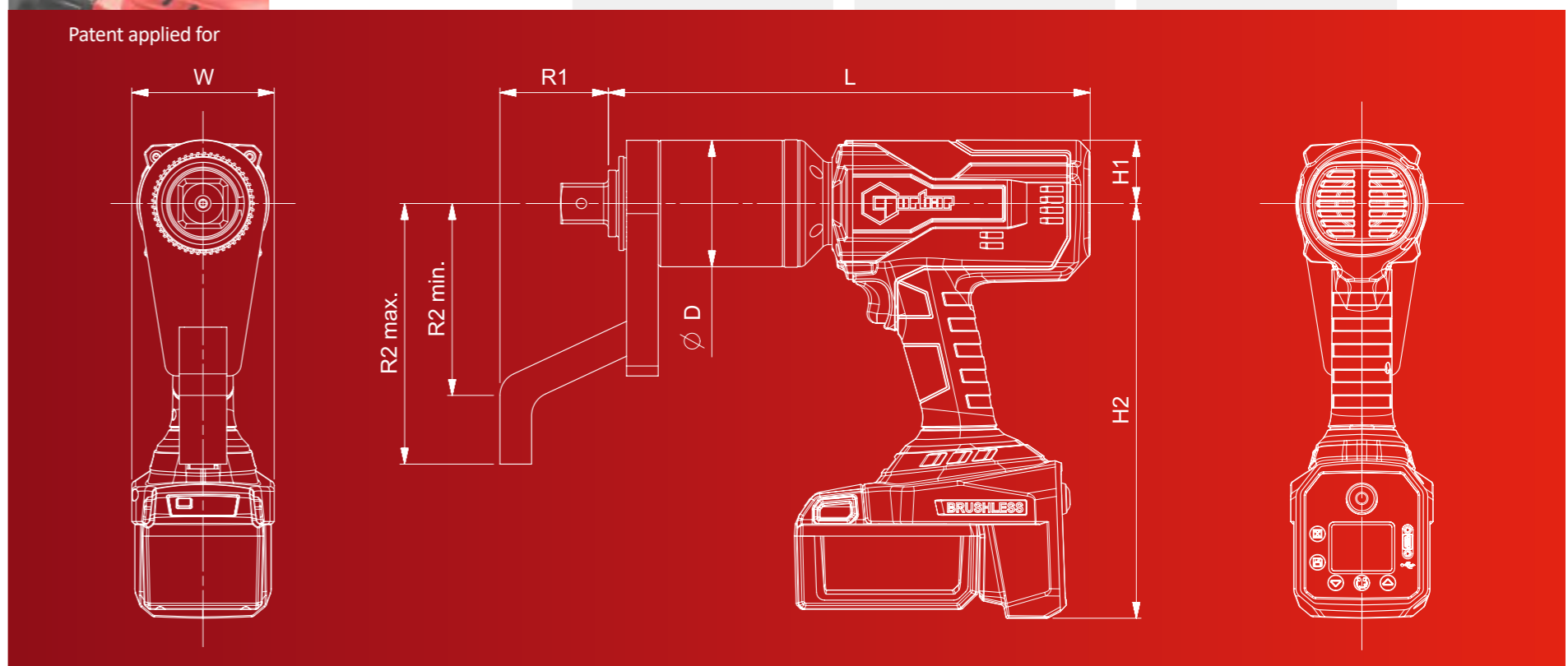

技術的仕様

キット部品番号	単体番号	モデル	スクエア・ドライブ	較正幅		寸法 (mm)								ツール重量 (kg)*	反力受け重量 (kg)	出力速度 (rpm)
				Nm	lbft	ØD max	H1	H2	L	R1	R2 min	R2 max	W			
180349	180350	EBT-52-800	3/4"	160 - 800	118 - 600	52	40	262	271	59	68	131	90	3.7	0.8	11.2
180445	180446	EBT-72-1350	3/4" & 1"	200 - 1,350	150 - 1,000	72	40	262	298	76	124	167	90	5.7	1.4	6.5
180469	180470	EBT-72-1350 Auto 2 Speed	3/4" & 1"	338 - 1,350	250 - 1,000	72	40	262	317	76	124	167	90	5.9	1.4	32
180541	180542	EBT-80-2700	1"	400 - 2,700	295 - 2,000	80	40	262	298	76	124	167	90	5.9	1.4	3.3
180565	180566	EBT-80-2700 Auto 2 Speed	1"	676 - 2,700	499 - 2,000	80	40	262	333	76	124	167	90	6.8	1.4	13
180637	180638	EBT-92-4000	1"	800 - 4,000	590 - 2,950	92	40	262	352	70	125	175	90	7.9	2.5	2.3
180661	180662	EBT-92-4000 Auto 2 Speed	1"	1,000 - 4,000	738 - 2,950	92	40	262	387	70	125	175	90	8.3	2.5	9.5
180850	180581	EBT-52-800	3/4"	160 - 800	118 - 600	52	40	262	271	59	68	131	90	3.7	0.8	11.2
180898	180899	EBT-72-1350	3/4" & 1"	200 - 1,350	150 - 1,000	72	40	262	298	76	124	167	90	5.7	1.4	6.5
180922	180923	EBT-72-1350 Auto 2 Speed	3/4" & 1"	338 - 1,350	250 - 1,000	72	40	262	317	76	124	167	90	5.9	1.4	32
180946	180947	EBT-80-2700	1"	400 - 2,700	295 - 2,000	80	40	262	298	76	124	167	90	5.9	1.4	3.3
180970	180971	EBT-80-2700 Auto 2 Speed	1"	676 - 2,700	499 - 2,000	80	40	262	333	76	124	167	90	6.8	1.4	13
180994	180995	EBT-92-4000	1"	800 - 4,000	590 - 2,950	92	40	262	352	70	125	175	90	7.9	2.5	2.3
181018	181019	EBT-92-4000 Auto 2 Speed	1"	1,000 - 4,000	738 - 2,950	92	40	262	387	70	125	175	90	8.3	2.5	9.5

注: キット仕様はツール本体、バッテリー2個、充電器、セカンダリー・ハンドルがキャリーケースに入って供給されます。800 Nmツールにはセカンダリー・ハンドルは付いていません。ツール単体は段ボール箱入りで供給され、バッテリー、充電器およびセカンダリー・ハンドルは付いていません。その他の仕様のツールもございます。詳細についてはNorbar社にお問い合わせください。* ツール重量には反力受け/バッテリーの重量は含まれていません。バッテリー重量は0.8kgです。

主要な機能

- ツールは電源ケーブルまたはホースで制限を受けずに安全性、利便性および多用途性を改善します。
- Nm、lb-ft、kgf-m等の複数のトルク計測単位
- トルク、トルクと角度およびトルク監査モードが利用可能
- トルクと角度モードおよび監査モードにおいて、トルクは同等の自動2スピード・ツールと比較されるシングルスピード・ツールのツール最大値の低い割合から設定が可能。それ故、シングルスピード・ツールが角度操作にはお勧めです。
- 「トルクのみ」のモードがツールに慣れるために「使いやすさ」の機能をユーザーに提供します。
- 刻印される3,000件の読み取り値メモリ、時間および日付
- 成功したジョイント・アプリケーションの明確な表示
- USBとBluetooth®4.0のデータ転送 (Bluetooth® Smartとも呼ばれます)
- 12件のユーザーIDをツールにダウンロード可能で、結果を個々のユーザーに保存可能
- 20個の固有のスタンダード目標値にプラスして各ワーク・グループに対する20個の固有のワーク・グループ・ターゲット(目標値)
- 標準でトルクおよび角度の追跡可能な較正証明書と一緒に提供されます。ツールの最大トルク容量の20%から100%較正されています。時計回り方向のみ。
- ソフトウェアは遠隔操作で更新可能ですので、Norbar社に製品を送り返す必要はありません。(ツールの再較正は必要となります。)
- データ管理とツール構成のための無料のPC用ソフトウェア「EvoLog」
- 最終のトルク値とトルク及び角度の値の表示とオンボード保存
- EvoLogを使用できないユーザーに対しては、結果をCSV (Comma-separated Values)フォーマットに出力可能
- 「Usage (使用)」カウンターで最後のリセットからツールが使用された回数の確認が可能
- ボルトを緩めることを主として設計された「Operation Direction (操作方向)」機能。連続した締め付けを行う場合に、連続を中断することなく間違っ締め付けられたボルトを緩めることが可能
- 「Turn Angle (回転角度)」のオプションは組立の工程でボルトが既に締め付けられているかを確認するために使用可能
- サードパーティーの制御システムへのツールの統合が可能
- 最大監査モードのターゲット角度(720度)
- シングル・スピードで利用可能で、短いボルトのランダウンおよび角度制御によるトルクについてのすべてのアプリケーションに最適。
- 迅速なジョイント完了のための自動2スピード較正が利用可能。